

Bij gebruik van dit product moeten altijd de basisveiligheidsmaatregelen worden gevolgd om het risico op letsel te verminderen, waaronder de volgende:

- Lees deze installatiehandleiding zeer zorgvuldig door en let op de informatie daarin, voordat u de V120-adapters installeert
- De installatie moet worden uitgevoerd door opgeleid installatiepersoneel
- Neem bij montage de lokale, nationale en internationale regelgeving en normen in acht en volg deze op..

Modellen

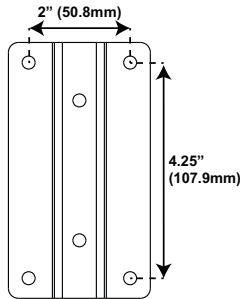

50x107 Adapter

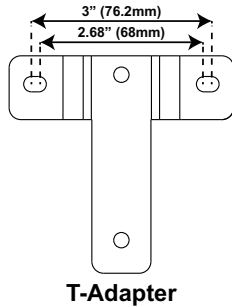

T-Adapter

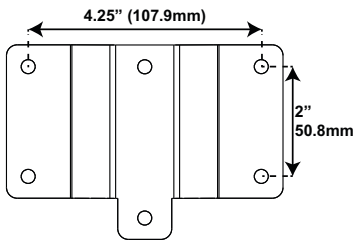

107x50 Adapter

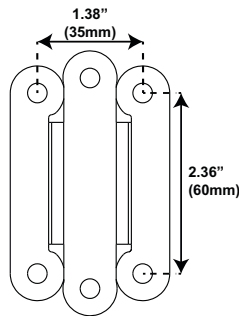

35x60 Adapter

Hardware

Bevestig de adapter aan de kantelversteller

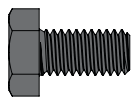

M6 12mm



Borgring



M6 moer

Sluit de adapter aan op de studiomonitor



Borgring

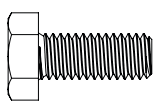

M6

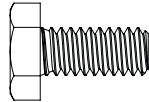

1/4"-20*



M6 sluitring

*niet inbegrepen bij de 35x60-adapter

Instructies

1. Monteer de adapter voor uw studiomonitor op de Tilt Adjuster, met behulp van de volgende hardware die bij de adapter wordt geleverd.

- Zwarte M6 bout (Qty 2)
- Borgringen (Qty 2)
- M6 moer (Qty 2)

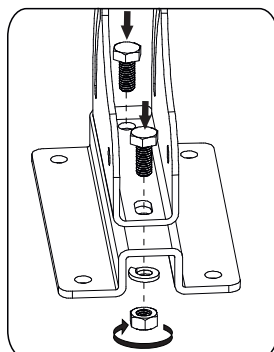

V120-montage

Adapters



Installatiehandleiding

V120-adapters monteren gewone studiomonitors op de V120 L-beugel en C-beugels.

Installatievideo



Voor video-instructies over hoe u de V120-adapters op de V120-beugels installeert, gebruikt u de QR-code of de verkorte URL hieronder:

<https://qrco.de/bdMZq1>



Instructies vervolg

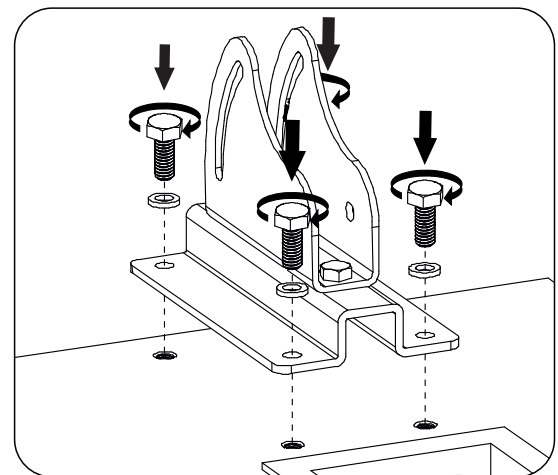

2. Bevestig de adapter aan de schroefdraad aan de achterkant van de studiomonitors met behulp van de zilverkleurige bouten en borgringen die bij de adapter zijn geleverd. Bouten moeten mogelijk afzonderlijk worden aangeschaft als een andere maat of lengte vereist is.
3. Volg de instructies die bij de V120-houder en beugels zijn meegeleverd om de beugels te monteren en op de V120-houder te monteren.