

V120 Βουνό

Βάση απομόνωσης
οροφής και τοίχου για
οθόνες στούντιο



Οδηγός εγκατάστασης

Για οδηγίες βίντεο σχετικά με τον τρόπο εγκατάστασης της βάσης V120, χρησιμοποιήστε τον κωδικό QR ή τη συντομευμένη διεύθυνση URL που παρατίθεται παρακάτω.



Συντομευμένος κωδικός URL

<https://qrco.de/bdKLk0>

Συγχαρητήρια για την αγορά του V120 Isolation Mount από την IsoAcoustics!

Το IsoAcoustics V120 διαθέτει μια μοναδική μονάδα απομόνωσης χαμηλού προφίλ που προσαρμόζεται σε εφαρμογές τοίχου και οροφής, προσφέροντας την αναγνωρισμένη απόδοση ακουστικής απομόνωσης για την οποία έχουν γίνει γνωστά τα πολλά βραβευμένα προϊόντα της εταιρείας. Το V120 συμπληρώνει τα επαγγελματικά ηχεία ήχου για να παρέχουν αξιοσημείωτη ευκρίνεια και διαφάνεια.

This V120 Mount is easily installed for wall and ceiling applications using IsoAcoustics mounts or adapting to other third-party mounts and assemblies including truss and Unistrut channel. Using the V120 Mount, studio monitors can be oriented to be facing forwards or downwards and can be tilted to allow easy adjustment for focusing monitors.

Οι προσαρμογές στερέωσης και οι βραχίονες πωλούνται χωριστά

Ο προσαρμογές και οι βραχίονες διατίθενται για κοινές οθόνες στούντιο με βάρος 40 λίβρες ή λιγότερο. Το διαδικτυακό [Επιλογέας προϊόντος](#) παρέχει μια εύκολη αναφορά για τον προσδιορισμό των στοιχείων που απαιτούνται για τη διαμόρφωση μιας οθόνης στούντιο Make/Model για εγκατάσταση σε τοίχο ή οροφή χρησιμοποιώντας IsoAcoustics ή άλλες βάσεις στήριξης τρίτων.



Επιλογέας προϊόντος

Προσδιορίστε τους κατάλληλους προσαρμογείς για την οθόνη στούντιο calculator.isoacoustics.com

Προειδοποίηση ασφαλείας

Κατά τη χρήση αυτού του προϊόντος, θα πρέπει πάντα να τηρούνται βασικές προφυλάξεις ασφαλείας για τη μείωση του κινδύνου τραυματισμού, συμπεριλαμβανομένων των εξής:

⚠ ΚΙΝΔΥΝΟΣ **Κίνδυνος πτώσης!** Προσέξτε ιδιαίτερα όταν εργάζεστε σε ύψος. Χρησιμοποιήστε εξοπλισμό ασφαλείας.

- Διαβάστε πολύ προσεκτικά αυτόν τον οδηγό εγκατάστασης και δώστε προσοχή στις πληροφορίες που περιέχονται μέσα, πριν εγκαταστήσετε τη βάση V120
- Η εγκατάσταση πρέπει να πραγματοποιείται από εκπαιδευμένο προσωπικό εγκατάστασης
- Εγκαταστήστε μόνο σε οροφές και κατασκευές που είναι κατάλληλες για να υποστηρίξουν το συνδυασμένο βάρος της βάσης V120 και των οθονών στούντιο
- Ακολουθήστε τις οδηγίες και τις οδηγίες που παρέχονται από τον κατασκευαστή του συνδετήρα/αγκύρωσης. Βεβαιωθείτε ότι τα στοιχεία στερέωσης και οι αγκυρώσεις είναι κατάλληλα για να υποστηρίξουν το βάρος της βάσης V120 και των οθονών στούντιο
- Μην τοποθετείτε σε οροφές και τοίχους που είναι πολύ αδύναμοι ή έχουν ηλεκτρικές ή υδραυλικές γραμμές
- Δώστε προσοχή στις βιδωτές συνδέσεις κολάν, ειδικά όταν κάνετε ρυθμίσεις
- Η βάση V120 προορίζεται μόνο για εσωτερική εγκατάσταση
- Απαιτείται προσεκτικός χειρισμός λόγω των επιλογών προσαρμογής

Προσδιορισμός

Διάσταση (W x H x D)	- 117 x 98 x 117 mm (4.61 x 3.86 x 4.61")
Βάρος	- 0.77 kg (1.7 lbs)
Μέγιστη χωρητικότητα φόρτωσης	- 18.1 kg (40 lbs)
Υλικό	- Aluminum

Πίνακας περιεχομένων

Εισαγωγή.....	1
Προειδοποιήσεις για την ασφάλεια.....	2
Προσδιορισμός.....	2
Πίνακας περιεχομένων.....	3
Πεδίο εφαρμογής.....	3
1. Πρόσθετος εξοπλισμός.....	4
2. Δομή της βάσης V120.....	6
3. Αποσυναρμολόγηση της βάσης V120.....	7
3.1 Αποσυναρμολόγηση της πλάκας οροφής.....	7
3.2 Αποσυναρμολόγηση της κάτω κυκλικής φλάντζας.....	7
4. Τοποθέτηση της βάσης V120 στην οροφή, στον τοίχο ή σε άλλη κατασκευή.....	8
4.1 Τοποθέτηση στην οροφή.....	8
4.2 Τοποθέτηση στον τοίχο.....	10
4.3 Τοποθέτηση στο ζευκτό.....	11
4.4 Τοποθέτηση στο κανάλι Unistrut.....	12
4.5 Υλικό τρίτων κατασκευαστών.....	13
5 Τοποθέτηση οθονών στούντιο στη βάση V120.....	14
5.1 Οθόνες στούντιο με σπειρώματα στερέωσης που βρίσκονται στο πίσω μέρος.....	14
5.1.1 Περιστρέψτε και γέρνετε οθόνες στούντιο.....	16
5.2 Οθόνες στούντιο με σπειρώματα στερέωσης που βρίσκονται στα πλάγια.....	18
5.2.1 Περιστρέψτε και γέρνετε οθόνες στούντιο.....	19

Πεδίο εφαρμογής



V120 Βουνό
(Qty 1)



Κλειδί Άλεν 5mm
(Qty 1)

1 Πρόσθετος εξοπλισμός

Ο πρόσθετος εξοπλισμός σας επιτρέπει να διαμορφώσετε ελεύθερα την τοποθέτηση της οθόνης στούντιο σας. Ο πρόσθετος εξοπλισμός πωλείται χωριστά.

V120 Πλάκα οροφής IsoAcoustics
(συμπεριλαμβανομένος) Στήριγμα τοίχου



Προσαρμογέας κλειδαρότρυπας
(προσαρμόστε τη βάση τρίτων)



*Σφιγκτήρας ζευκτού



*Παξιμάδι καναλιού Unistrut



V120 Βουνό



U-Προσαρμογέας βραχίονα

L-Υποστήριγμα

C-Υποστήριγμα

**U-Προσαρμογές
βραχίονα**



***U-νποστήριγμα**



***Οθόνη Studio**



L-νποστήριγμα



C-νποστήριγμα



T-Προσαρμογές 107x50-Προσαρμογές 50x107-Προσαρμογές



***Οθόνη Studio**



***Προϊόν τρίτου μέρους**

2 Δομή της βάσης V120

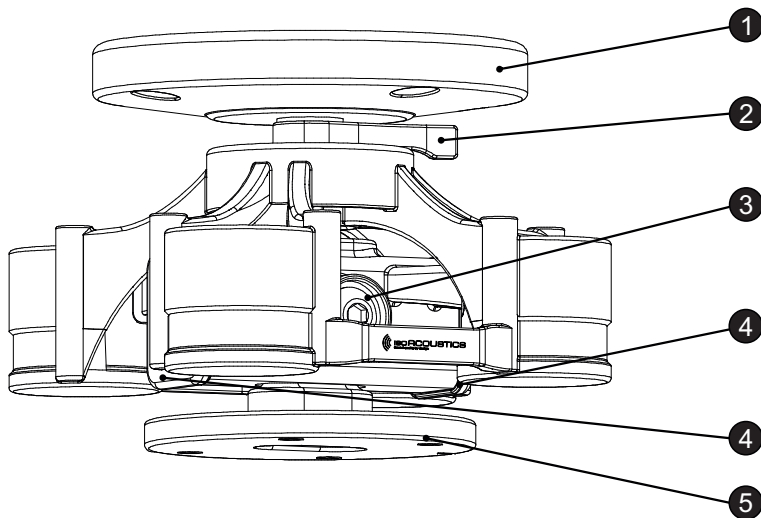

Θρύλος

1. Πλάκα οροφής
2. Βραχίονα σύσφιξης
3. Βίδα ασφάλισης
4. Καπ
5. Κυκλική φλάντζα

3 Αποσυναρμολόγηση της βάσης V120

3.1 Αποσυναρμολόγηση της πλάκας οροφής

1. Χαλαρώστε το σφιχτό βραχιόνα

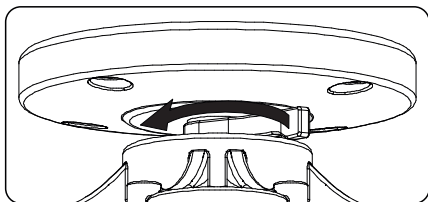

2. Ξεβιδώστε την πλάκα οροφής

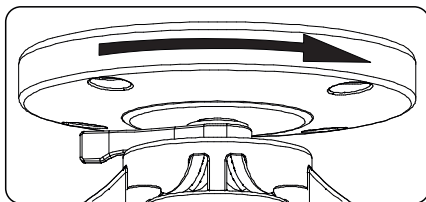

3.2 Αποσυναρμολόγηση της κάτω κυκλικής φλάντζας (όταν δεν απαιτείται κυκλική φλάντζα)

1. Ξεβιδώστε και τα δύο μπουλόνια με κλειδί Άλεν

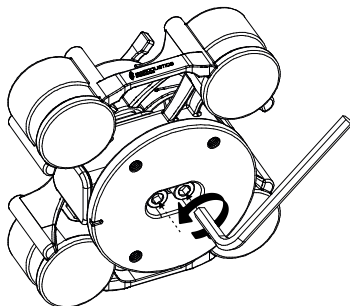

2. Αφαιρέστε την κάτω κυκλική φλάντζα

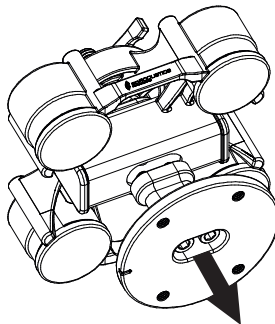

4 Τοποθέτηση της βάσης V120 στην οροφή, στον τοίχο ή σε άλλη κατασκευή

4.1 Τοποθέτηση στην οροφή

Σπουδαίος: Οι βίδες/αγκυρώσεις στερέωσης δεν περιλαμβάνονται στο πεδίο παράδοσης, επειδή ο τύπος στερέωσης θα πρέπει να επιλεγεί σωστά για τον τύπο της οροφής.

Οι βίδες/αγκυρώσεις στερέωσης πρέπει να αγοραστούν κατάλληλες για τον τύπο της οροφής.

Χρησιμοποιήστε 4 βίδες/αγκυρώσεις για τοποθέτηση στην οροφή, λαμβάνοντας υπόψη τις τοπικές οδηγίες/κανονισμούς τοποθέτησης (ενδεχομένως παρεκκλίνοντας από τα παραδείγματα που παρέχονται).

Βεβαιωθείτε ότι τα στοιχεία στερέωσης και οι αγκυρώσεις είναι κατάλληλα για να υποστηρίξουν το βάρος της βάσης V120 μαζί με την θόνη στούντιο.

Μην τοποθετείτε οροφές και τοίχους που είναι πολύ αδύναμοι ή έχουν ηλεκτρικές υδραυλικές γραμμές.

Διάσταση και διάμετρος οπών στην πλάκα οροφής της βάσης V120.

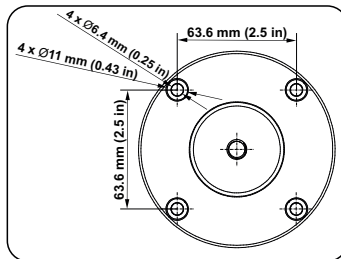

Χειροκίνητη σήμανση οπών στην οροφή χρησιμοποιώντας πλάκα οροφής.

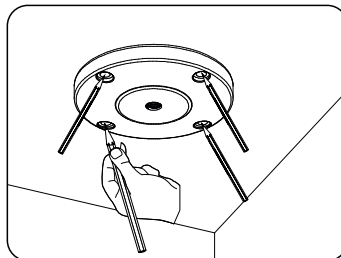

Εγκατάσταση

1. Αφαιρέστε την πλάκα οροφής από τη βάση V120, όπως φαίνεται στο κεφάλαιο 3.1 „Αποσυναρμολόγηση της πλάκας οροφής”.
2. Στερεώστε την πλάκα οροφής απομόνωσης V120 στην οροφή με πείρους και βίδες ή άγκυρες (πιθανώς αποκλίνοντας από τα παραδείγματα που παρέχονται).
3. Βιδώστε τον απομονωτή V120 στην τοποθετημένη πλάκα οροφής.

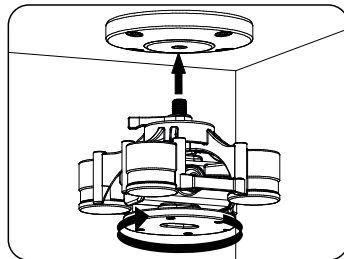
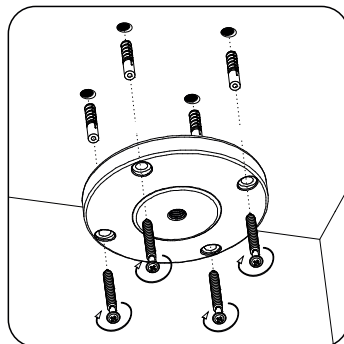

4. Ασφαλίστε τη σύνδεση σφίγγοντας τον βραχίονα σύσφιξης.

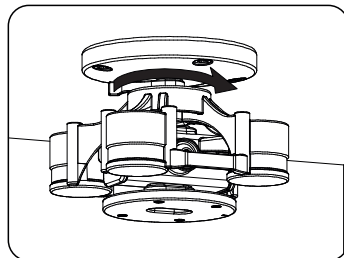

4.2 Τοποθέτηση στον τοίχο (Το στήριγμα τοίχου IsoAcoustic πωλείται χωριστά)

1. Ακολουθήστε τις οδηγίες που περιλαμβάνονται στη βάση στήριξης τοίχου IsoAcoustics για να εγκαταστήσετε τη βάση στήριξης τοίχου IsoAcoustic.

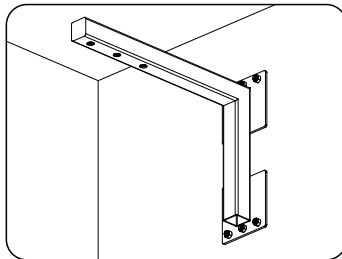

2. Αφαιρέστε την πλάκα οροφής από τη βάση V120, εκθέτοντας το επάνω σπειρώμα M10-1,5 όπως φαίνεται στο κεφάλαιο 3.1 „Αποσυναρμολόγηση της πλάκας οροφής”.

3. Εγκαταστήστε τον απομονωτή V120 στο στήριγμα επιτοίχιας βάσης IsoAcoustics βιδώνοντας το σπειρώμα του απομονωτή V120 στα ένθετα με ένα πφ τρία σπειρώματα στο στήριγμα επιτοίχιας βάσης IsoAcoustics.

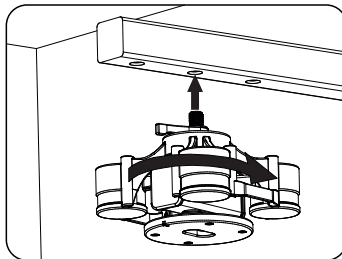

4. Ασφαλίστε τη σύνδεση σφίγγοντας τον βραχίονα σύσφιξης.

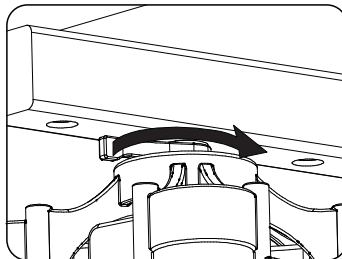

4.3 Τοποθέτηση στο ζευκτό (Δεν περιλαμβάνεται σφιγκτήρας δοκών)

1. Αφαιρέστε την πλάκα οροφής από τη βάση V120, εκθέτοντας το επάνω σπείρωμα M10-1.5 όπως φαίνεται στο κεφάλαιο 3.1 „Αποσυναρμολόγηση της πλάκας οροφής”.
2. Τοποθετήστε έναν σφιγκτήρα δοκών (δεν περιλαμβάνεται) στο αρσενικό σπείρωμα M10-1.5 στο επάνω μέρος του απομονωτή V120.
3. Ασφαλίστε τη σύνδεση σφίγγοντας τον βραχίονα σύσφιξης απομόνωσης V120.

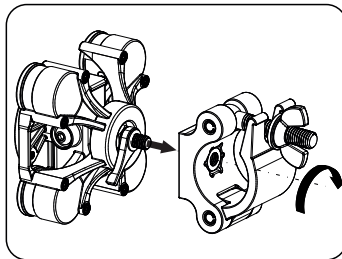

4. Τοποθετήστε τον σφιγκτήρα δοκού με τον απομονωτή V120 στο δοκό.

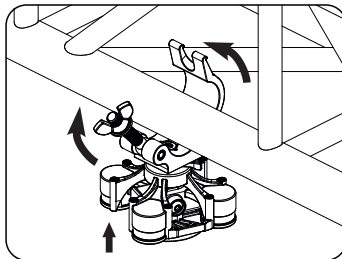

5. Διπλώστε τον σφιγκτήρα μεταξύ τους και σφίξτε το παξιμάδι φτερού. Βεβαιωθείτε ότι έχει σφίξει σωστά.

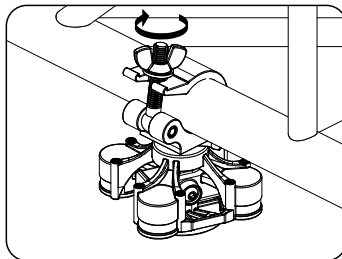

4.4 Τοποθέτηση στο κανάλι Unistrut

(Δεν περιλαμβάνεται το παξιμάδι καναλιού Unistrut)

1. Αφαιρέστε την πλάκα οροφής από τη βάση V120, εκθέτοντας το επάνω σπείρωμα M10-1.5 όπως φαίνεται στο κεφάλαιο 3.1 „Αποσυναρμολόγηση της πλάκας οροφής”.
2. Τοποθετήστε ένα παξιμάδι M10 καναλιού Unistrut στο κανάλι Unistrut και τοποθετήστε το στην τελική θέση για την οθόνη στούντιο.

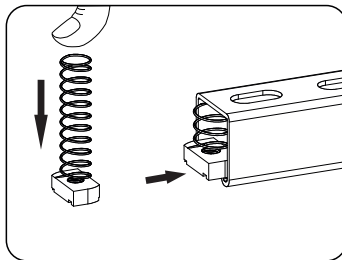

3. Τοποθετήστε τον απομονωτή V120 στο παξιμάδι καναλιού Unistrut περιστρέφοντας τον απομονωτή V120. Εφαρμόστε μια μεγάλη ροδέλα M10 ανάμεσα στο παξιμάδι με σπείρωμα καναλιού και τον απομονωτή V120.

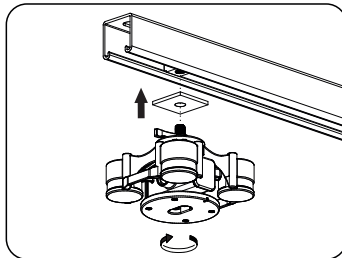

Παράδειγμα μεγάλου πλυντηρίου M10:
www.mcmaster.com/99041A141

4. Ασφαλίστε τη σύνδεση σφίγγοντας τον βραχίονα σύσφιξης.

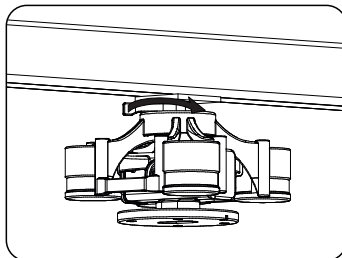

4.5 Υλικό τρίτων κατασκευαστών (Ο προσαρμογέας κλειδαρότρυπας πωλείται χωριστά)

Η βάση V120 προσαρμόζεται σε πολλές βάσεις και υλικό τρίτων κατασκευαστών χρησιμοποιώντας τον προσαρμογέα κλειδαρότρυπας [.isoacoustics.com](http://isoacoustics.com) για περισσότερες πληροφορίες.

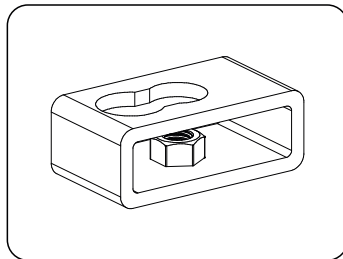

Σημειώσεις

5 Τοποθέτηση οθόνων στούντιο στη βάση V120

5.1 Οθόνες στούντιο με σπειρώματα στερέωσης που βρίσκονται στο πίσω μέρος Απαιτούνται βραχίονες και προσαρμογείς (πωλούνται χωριστά)

1. Ανάλογα με τις προτιμήσεις και τον σκοπό σας, μπορείτε να χρησιμοποιήσετε διαφορετικούς τύπους στηριγμάτων. Εάν χρησιμοποιείτε το βράχιο L, ακολουθήστε τις οδηγίες που περιλαμβάνονται στο βράχιο L για να προσαρμόσετε το ύψος του βραχίονα.



L-Στήριγμα

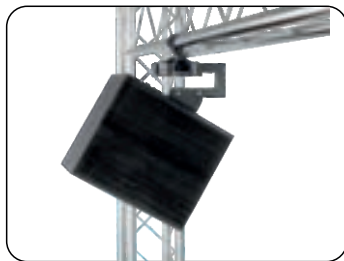

C-Στήριγμα

2. Τοποθετήστε τον κατάλληλο προσαρμογέα για την οθόνη στούντιο στη βάση στήριξης χρησιμοποιώντας το υλικό που περιλαμβάνεται. Οι προσαρμογείς και οι βραχίονες στήριξης πωλούνται χωριστά. Για να προσδιορίσετε τους σωστούς προσαρμογείς για τις οθόνες στούντιο, χρησιμοποιήστε τον Επιλογέα προϊόντων IsoAcoustics στη διεύθυνση calculator.isoacoustics.com.

3. Στερεώστε τον προσαρμογέα στα σπειρώματα στο πίσω μέρος των οθόνων στούντιο χρησιμοποιώντας τα μπουλόνια που περιλαμβάνονται. Οι βίδες μπορεί να χρειαστεί να αγοραστούν ξεχωριστά εάν απαιτείται διαφορετικό μέγεθος ή μήκος.

T-Προσαρμογέας 107x50-Προσαρμογέας 50x107-Προσαρμογέας



Για να τοποθετήσετε τον απομονωτή V120 στην οθόνη στούντιο με εγκατεστημένο το στήριγμα, ακολουθήστε τα παρακάτω βήματα.

1. Αφαιρέστε την κάτω κυκλική φλάντζα από τη βάση V120 χρησιμοποιώντας το κλειδί Allen που περιλαμβάνεται, όπως φαίνεται στο κεφάλαιο 3.2 „Αποσυναρμολόγηση της κάτω κυκλικής φλάντζας”.
2. Αφαιρέστε και τα δύο καπάκια από τη βάση V120.
3. Χαλαρώστε τη βίδα ασφάλισης που βρίσκεται στο πλάι της βάσης V120 χρησιμοποιώντας το κλειδί Allen που περιλαμβάνεται.

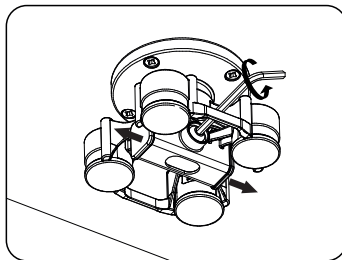

4. Σύρετε το στήριγμα στήριξης με την οθόνη στούντιο στη βάση V120. Περιστρέψτε τη βάση V120 αν απαιτείται για την αποφυγή τυχόν εμποδίων. (Για παράδειγμα, εάν η βάση V120 βρίσκεται κοντά σε τοίχο, ο τοίχος μπορεί να εμποδίσει την εγκατάσταση του βραχίονα/οθόνης.)

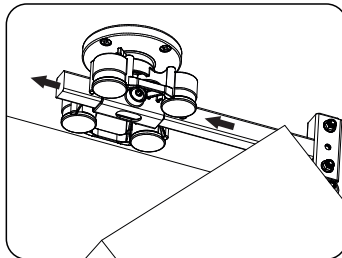

5. Προσαρμόστε τη θέση στη διαφάνεια έτσι ώστε το βάρος της οθόνης στούντιο να είναι σωστά ισορροπημένο κάτω από τη βάση V120 και, στη συνέχεια, σφίξτε τη βίδα ασφάλισης.

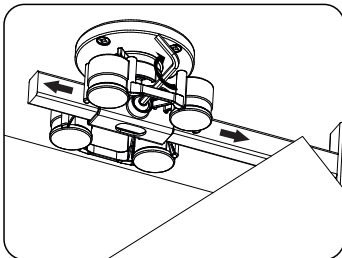

5.1.1 Περιστρέψτε και γέρνετε οθόνες στούντιο

Για περιστροφή

1. Χαλαρώστε τον βραχίονα σύσφιξης για να περιστρέψετε τον απομονωτή V120 με τοποθετημένη οθόνη στούντιο.

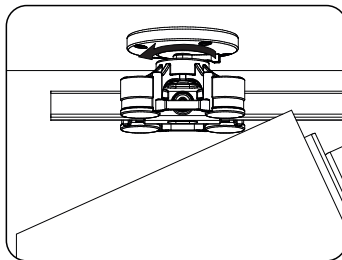

2. Τοποθετήστε την οθόνη στούντιο στη σωστή θέση περιστρέφοντας τον απομονωτή V120 με τοποθετημένη την οθόνη στούντιο.

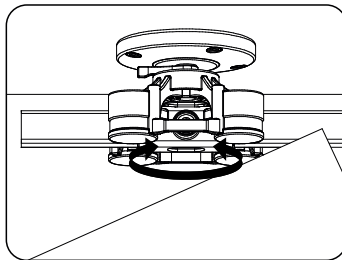

3. Σφίξτε τον βραχίονα σύσφιξης.

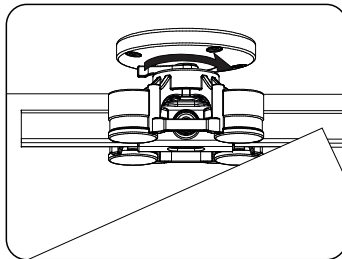

Να γέρνει

1. Ενώ υποστηρίζετε την οθόνη στούντιο, χαλαρώστε προσεκτικά και τα παξιμάδια και τα μπουλόνια στον ρυθμιστή κλίσης που βρίσκεται στο στήριγμα στήριξης χρησιμοποιώντας το κλειδί M10 που περιλαμβάνεται στη βάση.

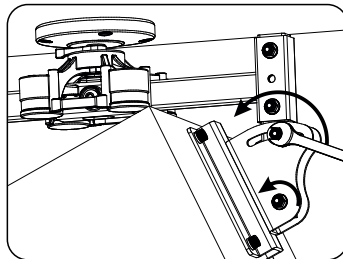

2. Ρυθμίστε τη γωνία κλίσης της οθόνης και, στη συνέχεια, σφίξτε τα παξιμάδια και τα μπουλόνια.

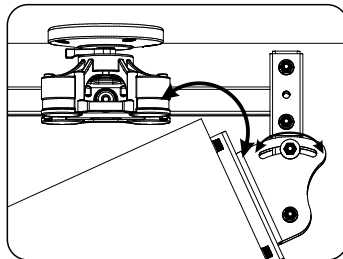

3. Προσαρμόστε τη θέση της ολίσθησης στο βραχίονα στήριξης έτσι ώστε το βάρος της οθόνης να είναι ισορροπημένο κάτω από τη βάση V120. Δείτε το κεφάλαιο 5.1 „Οθόνη στούντιο με σπειρώματα για χαλάρωση και σφίξιμο της βίδας ασφάλισης που βρίσκεται στο πλάι της βάσης V120.

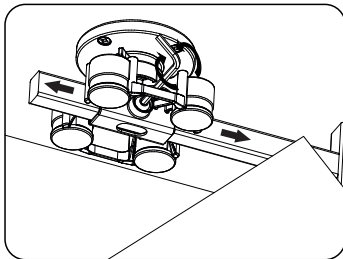

5.2 Οθόνες στούντιο με σπειρώματα στερέωσης που βρίσκονται στα πλάγια Ένα U-Bracket τρίτου κατασκευαστή και ο προσαρμογέας IsoAcoustics U-Bracket απαιτείται (πωλείται χωριστά)

1. Ακολουθήστε τις οδηγίες που περιλαμβάνονται με τον προσαρμογέα βραχίονα U για να συνδέσετε τον προσαρμογέα βραχίονα U στην κυκλική φλάντζα βάσης V120 και το ένθετο προσαρμογέα βραχίονα U στο κατάλληλο βραχίονα U που έχει σχεδιαστεί για την οθόνη στούντιο.

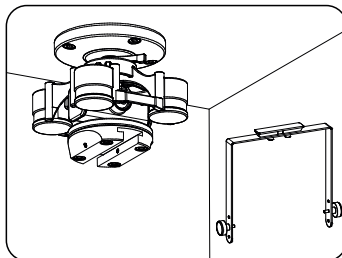

2. Ακολουθήστε τις οδηγίες που περιλαμβάνονται στο U-Bracket για να συνδέσετε το U-bracket στην οθόνη στούντιο.

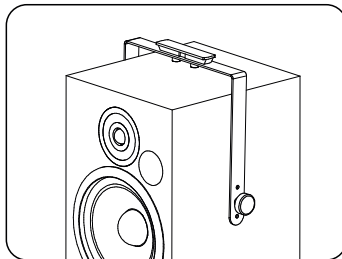

3. Σύρετε το στήριγμα U Τοποθετήστε τον στον προσαρμογέα του βραχίονα U και ασφαλίστε τον στη θέση του σφίγγοντας και τις δύο βίδες ρύθμισης στον προσαρμογέα του βραχίονα U.

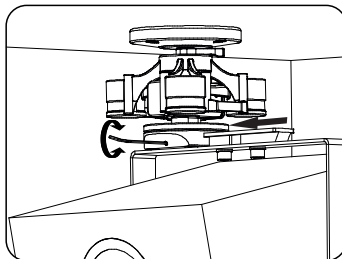

5.2.1 Περιστρέψτε και γέρνετε οθόνες στούντιο

Για περιστροφή

1. Χαλαρώστε τον βραχίονα σύσφιξης για να περιστρέψετε τον απομονωτή V120 με τοποθετημένη οθόνη στούντιο.

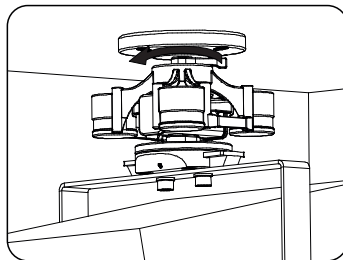

2. Τοποθετήστε την οθόνη στούντιο στη σωστή θέση περιστρέφοντας τον απομονωτή V120 με τοποθετημένη την οθόνη στούντιο.

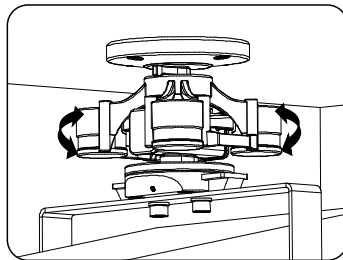

3. Σφίξτε τον βραχίονα σύσφιξης.

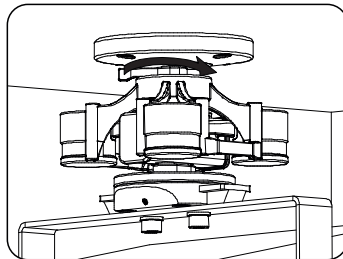

Να γέρνει

1. Χαλαρώστε και τα δύο κομμάτια στις πλευρές της οθόνης στούντιο που συνδέουν το βραχίονα U στην οθόνη στούντιο.

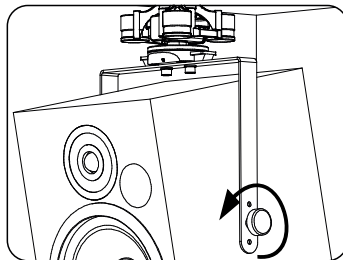

2. Ρυθμίστε τη γωνία κλίσης της οθόνης στούντιο.

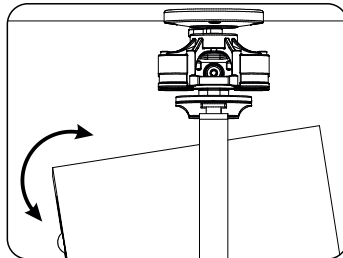

3. Σφίξτε και τους δύο συνδετήρες.

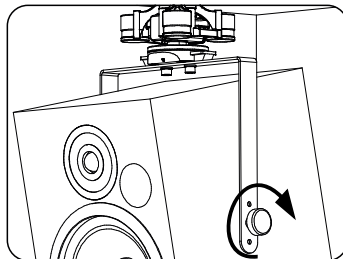

Για οδηγίες βίντεο σχετικά με τον τρόπο εγκατάστασης της βάσης V120, χρησιμοποιήστε τον κωδικό QR ή τη συντομευμένη διεύθυνση URL που αναφέρονται παρακάτω.



Συντομευμένος κώδικας URL

<https://qrco.de/bdKLk 0>



IsoAcoustics Inc.
39 Main street North, Unit 5
Markham, ON, Canada L3P 1X3
www.isoacoustics.com

© IsoAcoustics Inc. 2022

Published 09/2022

IG-09/2022-00